

Žiadateľ (fyzická osoba):

Titul, meno, priezvisko:

Anna Ceperková, rod. Palková

Dátum narodenia:

1. máj 1967

Adresa trvalého pobytu:

Anna Ceperková 106 2140

e-mailová adresa (ak žiadateľ má e-mailovú adresu): ana@ceperkova.sk

Telefónne číslo:

0908971417

Obec Štefurov
Štefurov č. 31
090 42 Okružle

VEC:

ŽIADOSŤ O ODKÚPENIE POZEMKU VO VLASTNÍCTVE OBCE

Dolu podpísaný žiadateľ žiadam obec Štefurov o odkúpenie nehnuteľného majetku obce Štefurov - **pozemku parcela registra C č. 159/2 o výmere 123 m².**

Druh pozemku: Zastavaná plocha a nádvorie, katastrálne územie Štefurov, obec Štefurov, okres Svidník.

Odkúpenie pozemku žiadam za účelom zrekonštruovania garáže a jeho obnovy.

V zmysle zákona č. 18/2018 Z. z. o ochrane osobných údajov a o zmene a doplnení niektorých zákonov v platnom znení podpisom tejto žiadosti udeľujem svoj súhlas Obci Štefurov so spracovaním osobných údajov v rozsahu, v akom sú poskytnuté v tejto žiadosti, na účel vybavenia žiadosti. Súhlas možno odvolať iba v prípade preukázaného porušovania podmienok spracúvania osobných údajov, za ktorých bol súhlas udelený.

22.07.2024
V Štefurove, dňa

Ceperková Anna
podpis žiadateľa

Príloha:
grafické znázornenie umiestnenia pozemku

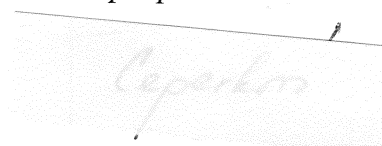

Geomertický plán je podkladom na právne úkony, keď údaje doterajšieho stavu výkazu výmer sú zhodné s údajmi platných výpisov z katastra nehnuteľností.

Zhotoviteľ: GEODÉZIA M STROPKOV Ing.Bc. Radovan Motyka Námestie SNP č. 538 091 01 Stropkov IČO : 37 771 418 mobil: 0907/946569	Kraj: Prešovský	Okres: Svidník	Obec: Štefurov
	Kat. územie: Štefurov	Číslo plánu: 102/2024	Mapový list: Giraltovce 6-4/31,33
GEOMETRICKÝ PLÁN		na oddelenie pozemkov parc.č. 139/2, 159/2, 160/2	
Vyhotočil:		Autorizačne overil:	
Dňa:	Meno:	Dňa:	Meno:
Nové hranice boli v prírode označené:		Náležitostami a presnosťou zodpovedá predpisom.	
Záznam podrobného merania (meračský náčrt) č.:		Úradne overené podľa § 9 zákona NR SR č. 215/1995 Z.z. o geodézii a kartografii.	
Súradnice bodov označených číslami a ostatné meračské údaje sú uložené vo všeobecnej dokumentácii.		Úradne overené podľa § 9 zákona NR SR č. 215/1995 Z.z. o geodézii a kartografii.	
		Pečiatka a podpis	
		Pečiatka a podpis	

Q
137

d
136/1

d
138/1

136/2

Q
138/2

Q
~~139~~
139/1

~~159~~
159/1

II
168/4

~~160~~
160/1

"A"

d
159/2

10
9
Q
139/2

d
160/2

r
142/12

r
142/13

GIRALTOVCE 6-4/31
GIRALTOVCE 6-4/33

DETAIL "A":

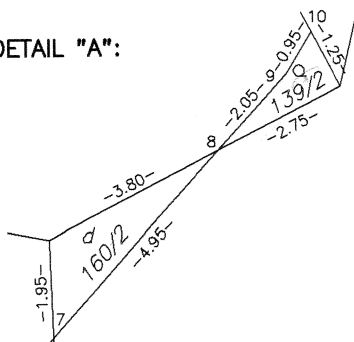

-8.20-

-19.65-

-30.40-

-2.65-2

-9.55-

-3.95-

-3.20-

-3.15-

-1.85-

-1.95-

-17.75-

Výkaz výmer

Doterajší stav			Zmeny						Nový stav						
Číslo			Výmera		Druh pozemku	Diel číslo	k parcele číslo	m ²	od parcely číslo	m ²	Číslo parcely		Výmera	Druh pozemku	Vlastník užívateľ (adresa)
Pk.vlož.	parcely		ha	m ²							ha	m ²			
LV	PK	KN													
Stav právny je totožný s registrom C KN															
341		139		997	záhr.							139/1	995	záhr. 4	Doterajší
												139/2	2	záhr. 4	Obec Štefurov
1		159		4409	zast. pl.							159/1	4286	zast. pl. 22	Doterajší
												159/2	123	zast. pl. 18	Anna Ceperková Stropkov
1		160		1264	zast. pl.							160/1	1261	zast. pl. 22	Doterajší
												160/2	3	zast. pl. 18	Anna Ceperková Stropkov
Spolu				6670									6670		

Legenda: kód spôsobu využívania
 4 - pozemok prevažne v zastavanom území obce alebo v záhradkárskej osade, na ktorom sa pestuje zelenina, ovocie, okrasná nízka a vysoká zeleň a iné poľnohospodárske plodiny
 18 - pozemok, na ktorom je dvor
 22 - pozemok, na ktorom je postavená inžinierska stavba - cestná, miestna a účelová komunikácia, lesná cesta, poľná cesta, chodník, nekryté parkovisko a ich súčasti

Katastrálne územie

Prešovský > Svidník > Štefurov > k.ú. Štefurov



Vytlačené z aplikácie MAPKA. Nepoužiteľné na právne úkony.

(1/2)

Meranie a grafické znázornenie je len informatívne a je nepoužiteľné na vytýčenie hraníc pozemkov a osadenie stavieb na pozemky. Vytýčenie hraníc pozemkov a osadenie stavieb na pozemky môže vykonať len odborné